

PRYŽOVÉ OBRUČE PRO HŘÍDELOVÉ SPOJKY

Pryžové obruče jsou pružné pryžotextilní díly, které přenášejí točivý moment v pružných hřídelových spojkách. Zajišťují klidný chod soustrojí a eliminují účinky nerovnoměrnosti chodu motoru na poháněném soustrojí.

Rozměry obručí jsou dány lisovací formou. Jejich tvary znázorňuje obr. - typ 1 až 3 a informativní základní rozměry uvádí tabulka.

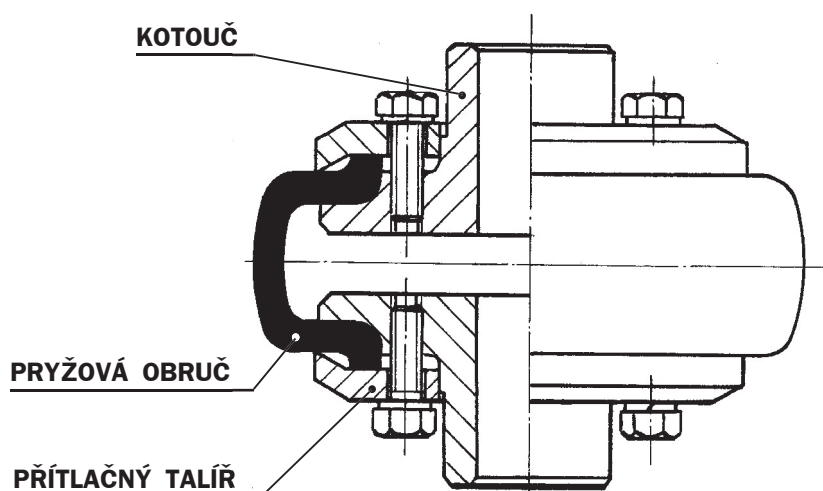

Pryžové obruče jsou vyráběny dle TPD 209 z pryže 31471 (dle PN 62 2000) a viskozové kordové tkaniny. Jsou určeny pro teplotní rozmezí 0 °C až +50 °C. Při použití obruče pod 0 °C a nad +50 °C dochází ke změně technických parametrů spojky a snížení životnosti obruče. Pryž nevzdoruje olejům a jiným ropným produktům. Použití hřídelových spojek v prostředí s agresivními chemickými látkami není vhodné. Při potřísnění je nutné obruč omýt a otřít dosucha.

Výrobky se značí označením výrobce, vnějším průměrem D, typem, rokem, týdnem a číslem lisovače.

Pryžové obruče se dodávají nebalené, převážně v kovových paletách, přepravních skříních nebo volně ložené tak, aby se zabránilo jejich mechanickému nebo chemickému poškození, případně deformaci.

Pro skladování pryžových obručí platí ustanovení dle ČSN 63 0001.

Montáž a údržbu nutno provádět dle pokynů výrobce.

Kovové díly hřídelových spojek výrobce pryžových obručí nedodává. Informativní údaje pro konstrukci přítlačných talířů a kotoučů pružných spojek hřídelových jsou uvedeny v TPD 209.

V objednávce se uvede počet kusů, název výrobku, označení obruče vnějším průměrem D, číslo technických podmínek a případně jiné požadavky (např. průvodní dokumentace ap.).

RUBENA a.s.
SBU Speciální výroba
Českých bratří 338
547 36 Náchod
Česká republika

Tel.: +420 491 447 100
Fax: +420 491 447 109
E-mail: avs@trelleborg.com
E-shop: eshop.rubena.cz
www.rubena.eu

Always Innovation

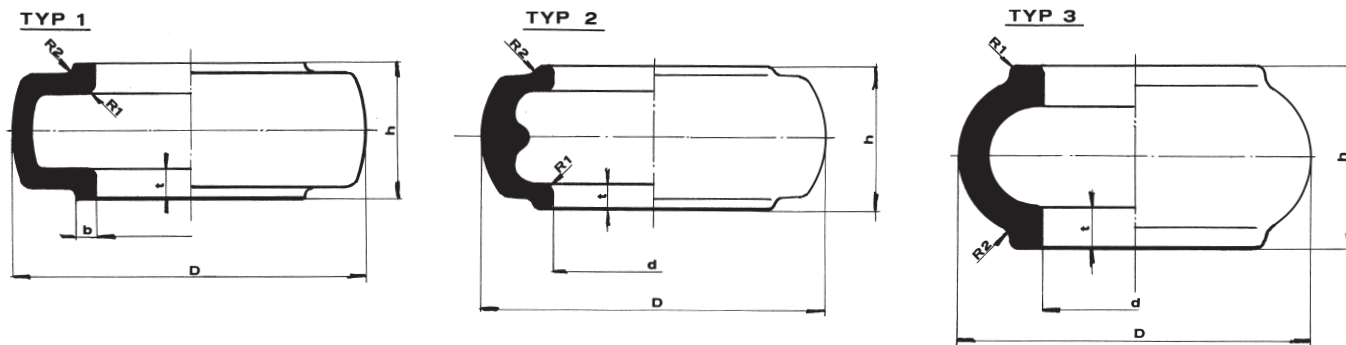

- Obruče jsou radiálně dělené (kromě obruče typ 3)
- Mt_1 - jmenovitý točivý moment, který může spojka přenášet při trvalém neproměnném zatížení
 Mt_2 - točivý moment spojky stanovený experimentálně, při kterém z důvodu koeficientu tření dojde k vzájemnému prokluzu pryžové obruče a kovových částí spojky
 Mt_3 - nejvyšší dovolený točivý moment, který může spojka přenášet při náhlém krátkodobém přetížení, aniž by došlo k poškození obruče
 n_{max} - nejvyšší dovolené otáčky spojky

Obruč Ø D (mm)	d (mm)	h (mm)	t (mm)	R ₁ (mm)	R ₂ (mm)	b (mm)	Mt ₁ (Nm)	Mt ₂ inform. (Nm)	Mt ₃ (Nm)	Otáčky n _{max} (ot/min)	Přibližná hmotnost (kg)
OBRUČ - TYP 1											
125	75	42	10	2,5	3	4	63	210	430	3 000	0,2
160	90	56	13	3	4	6	100	130	750	3 000	0,4
178	100	66	14	6	4	5	70	110	200	3 000	0,5
200	122	68	16	2	4	10	250	425	1 600	2 500	0,8
250	160	70	17	5	5	8,5	630	1 200	2 500	2 000	1,1
315	204	86	22	8	10	8	1 250	2 900	4 000	2 000	1,8
360	255	88	19	6	3	10	2 500	4 700	5 350	1 600	2,1
400	290	94	21	6	3	10	4 000	7 500	13 160	1 400	2,7
450	285	126	28	10	15	17,5	6 300	12 000	18 000	1 250	5,3
490	280	142	26	4	3	20	2 900	6 200	8 700	1 200	7,1
560	314	196	38	12	15	23	12 500	13 500	25 000	1 000	14
630	360	234	47	12	12	30	15 000	18 400	30 000	900	25
710	400	260	55	15	20	22	18 000	23 000	36 000	800	35
OBRUČ - TYP 2											
259	169	71	17	8	5	-	200	1 000	830	2 000	1,1
OBRUČ - TYP 3											
397	280	104	20	10	6	-	1 070	4 000	4 400	1 600	2,5